



ÖZ CANER®  
MAKİNA

CAM MAKİNA ÇÖZÜMLERİ



## **Hakkımızda**

*Özcaner Makina olarak, 2002 yılında başladığımız ısı cam yıkama makineleri imalatında, sürekli gelişim ve yenilik ilkesiyle hareket etmekteyiz. Bu süreçte, siz değerli müşterilerimizin desteğiyle sektördeki konumumuzu güçlendirdik ve çeşitliliği artırarak ürün yelpazemizi genişlettik.*

*Baba-oğul olarak işlettiğimiz bu kuruluştta, aile değerlerimizi iş dünyasına taşıyarak, sektördeki kalıcılığımızı ve müşteri memnuniyetini önceliklendiren yaklaşımımızla pekiştirdiğimize inanıyoruz. Müşteri odaklı yaklaşımımız ve kaliteli ürünler sunma politikamızla, maliyet etkin çözümler üreterek müşteri potansiyelimizi artırma hedefimizi sürdürmekteyiz.*

*Dünya pazarında rekabetçi olmayı hedefleyen Özcaner Makina olarak, aralıksız ve sürekli çalışma temposu içerisinde yenilikler geliştiriyor ve cam üretim sektörüne yönelik gelişen teknolojileri entegre etmeye odaklanıyoruz. Üretimdeki geniş kapasitemizle cam işleme, cam kesim, cam yıkama, birleştirme, presleme, profil işleme, dış izolasyon ve çeşitli yardımcı makineleri içeren kapsamlı çözümler sunuyoruz.*

### **Vizyonumuz:**

*Müşterilerimize en uygun fiyatlarla, sürekli gelişen teknolojiyi takip ederek en kaliteli ürünleri sunmak.*

### **Misyonumuz:**

*Müşterilerimizin ihtiyaçlarına uygun çözümler üretmek ve müşteri memnuniyetini en üst seviyeye çıkarmak.*

## **About Us**

*Since we began manufacturing insulating glass washing machines in 2002, we have continuously adhered to the principles of constant development and innovation. With the support of our valued customers, we have strengthened our position in the industry, diversified our products, and expanded our product range.*

*As a father-son operated company, we believe that by bringing our family values into the business world, we have solidified our permanence in the industry and prioritized customer satisfaction. Our customer-centric approach and policy of delivering high-quality products have allowed us to aim at increasing our customer base through cost-effective solutions.*

*As Özcaner Machinery, aiming to be competitive in the global market, we are committed to relentless and continuous efforts to develop innovations and integrate evolving technologies for the glass production sector. With our extensive production capacity, we offer comprehensive solutions that include glass processing, glass cutting, glass washing, assembly, pressing, profile processing, external insulation, and various auxiliary machines.*

### **Our Vision:**

*To provide our customers with the highest quality products at the most affordable prices by continuously following the latest technologies.*

### **Our Mission:**

*To produce solutions tailored to our customers' needs and to maximize customer satisfaction.*

**Makinalar**

Dikey Cam Yıkama Makinası Pres Hatlı

Dikey Cam Yıkama Makinası

Yatay Cam Yıkama Makinası

Dikey Cam Kuşlama Makinası

Yatay Cam Kuşlama Makinası

Dikey Rulo Pres Makinası

Ön Durulamalı Dikey Cam Yıkama Makinası

Fanlı Cam Kesim Masası

Kırma Kollu Fanlı Cam Kesim Masası

Jumbo Cam Kesim Masası

Cam Lamine Fırın Hattı

Cam Parlatma Makinası

Butyl Makinası

Çita Büküm Makinası

Çita Kesim Makinası

Silkajer Dolu Makinası

Çift Vantuzlu Döner Sehpa

Tek Vantuzlu Döner Sehpa

Rodaj Makinası

Rodaj Makinası (Kızaklı)

Motorlu Profil Büküm Makinası

Pistonlu Profil Büküm Makinası

Pleksi Kesim Makinası

Pleksi Büküm Makinası

**Machines***Vertical Glass Washing Machine with Press Line**Vertical Glass Washing Machine**Horizontal Glass Washing Machine**Vertical Glass Sandblasting Machine**Horizontal Glass Sandblasting Machine**Vertical Roll Press Machine**Pre-Rinsed Vertical Glass Washing Machine**Glass Cutting Table with Fan**Glass Cutting Table with Crushing Arms Fan**Jumbo Glass Cutting Table**Laminated Glass Furnace Line**Glass Polishing Machine**Butyl Machine**Slat Twisting Machine**Slat Cutting Machine**Silica Gel Filling Machine**Manual Swivel Stand with Double Suction Cup**Manual Swivel Stand with Single Suction Cup**Grinding Machine - Wheel**Grinding Machine - Sledge**Profile Twisting Machine - Motor**Profile Twisting Machine - Reciprocating**Plexiglass Cutting Machine**Plexiglass Twisting Machine***6****8****10****12****14****16****18****20****22****24****26****28****30****32****34****36****38****40****42****44****46****48****50****52****6****8****10****12****14****16****18****20****22****24****26****28****30****32****34****36****38****40****42****44****46****48****50****52**

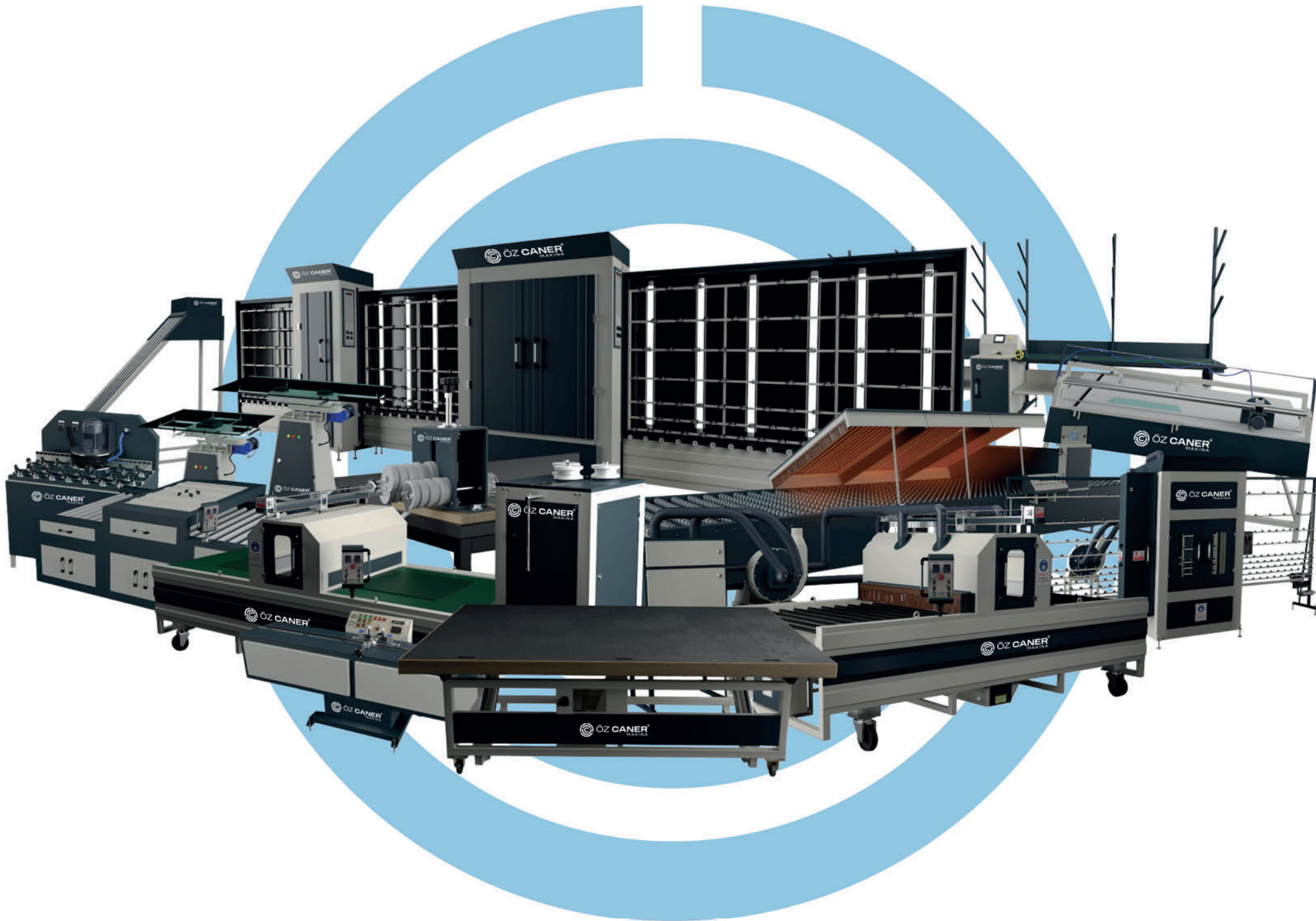

## DİKEY CAM YIKAMA MAKİNASI PRES HATLI

## VERTICAL GLASS WASHING MACHINE WITH PRESS LINE

### Özellikler

Alt Tava Paslanmaz  
Üst Tava Boyalı (Suya Karşı Dayanıklı Pütür Boya )  
Cam Yürütme Hız Ayarlı  
4 Fırça (Normal)  
Su Kazanı Krom Paslanmaz Isıtıcı  
Su Sıcaklığı Dijital Gösterge Paneli  
Su Kazanında Tahliye Vana Sistemi  
2000 mm Giriş Bölümü  
1600 mm Ana Gövde  
3000 mm Çıkış Bölümü  
1 Adet 3000 D/D Fan Kurutma Sistemi (Isıtıcı)  
3-8 mm Cama Kadar Yıkayabilme

İkili Cam Presleme Özelliği  
Cam Ebat Ve Kalınlığına Göre Pnomatik Hava Kontrollü Panel  
Pres Giriş Bölümünde Cam İçin Ayarlanabilir Birleştirme Tırnakları  
Pres Girişinde Çıta Ayar Mili  
2000 mm Giriş Bölümü  
700 mm Pres Ana Gövde  
2000 mm Çıkış Bölümü

### Specifications

Bottom Pan Stainless  
Upper Pan Painted (Water Resistant Rough Paint)  
Glass Execution Speed Adjustable  
4 Brushes (Normal)  
Water Boiler with Chrome Stainless Heater  
Water Temperature Digital Display Panel  
Drain Valve System in Water Boiler  
2000 mm Entrance Section  
1600 mm Main Body  
3000 mm Outlet Section  
1 pc 3000 RPM Fan Drying System (with Heater)  
Ability to Wash Up to 3-8 mm Glass

Double Glass Pressing Feature  
Pneumatic Air Control Panel According to Glass Size and Thickness  
Adjustable Joining Nails for Glass in the Press Entrance Section  
Lath Adjustment Shaft at Press Entrance  
2000 mm Inlet Section  
700 mm Press Main Body  
2000 mm Outlet Section

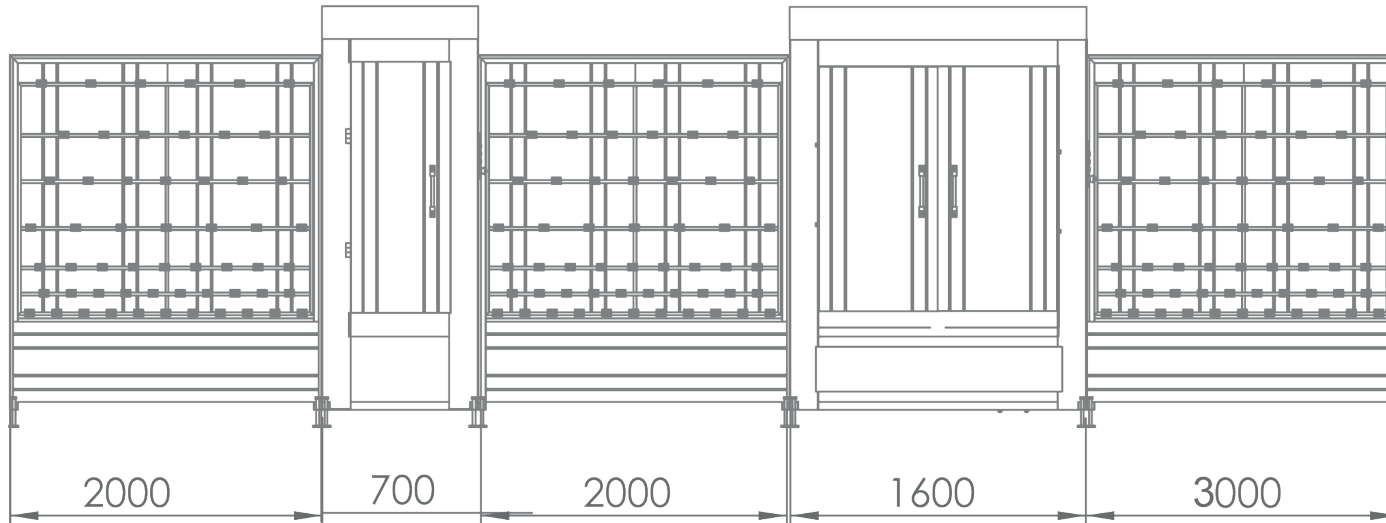

## Opsiyonlar

1200–2500 mm Arası Boyut İmalatı  
Komple Ana Gövde Krom Paslanmaz  
Giriş Çıkış Ölçüsü  
4&6&8 Fırça Sayısı  
Löwe Fırça  
Çalışma Yönü Seçebilme  
Fırçalar İçin Her Bir Ayrı Motor  
Fırçalar İçin Hız Kontrol Cihazı

Silikon Merdane  
Giriş Çıkış Ölçüsü  
Plc Kontrol Ekran

## Options

Sizes from 1200 mm to 2500 mm  
The Complete Main Body is Stainless Chrome  
Input Output Measure  
4&6&8 Number of Brushes  
Low-E Brush  
Ability to Choose the Working Direction  
Brushes for Each Individual Motor  
Speed Controller for Brushes

Silicone Roller  
Input Output Measurement  
Plc Control Display



## DİKEY CAM YIKAMA MAKİNASI

### Özellikler

- Alt Tava Paslanmaz
- Üst Tava Boyalı (Suya Karşı Dayanıklı Pütür Boya )
- Cam Yürütme Hız Ayarlı
- 4 Fırça (Normal)
- Su Kazanı Krom Paslanmaz Isıtıcı
- Su Sıcaklığı Dijital Gösterge Paneli
- Su Kazanında Tahliye Vana Sistemi
- 2000 mm Giriş Bölümü
- 1600 mm Ana Gövde
- 3000 mm Çıkış Bölümü
- 1 Adet 3000 D/D Fan Kurutma Sistemi (Isıtıcı)
- 3-8 mm Cama Kadar Yıkayabilme

## VERTICAL GLASS WASHING MACHINE

### Specifications

- The Bottom Pan Is Stainless
- The Upper Pan Is Painted (WATER-Resistant Rough Paint)
- Cam Execution Speed Is Adjusted
- 4 Brushes (NORMAL)
- Water Boiler with Stainless Heater
- Water Temperature Digital Instrument Panel
- Water Boiler Drain Valve System
- 2000 mm Inlet section
- 1600 mm Main body
- 3000 mm Output section
- 1PC 3000 Rpm Fan drying system (with HEATER)
- Ability to Wash Up to 3 - 8 Mm Glass

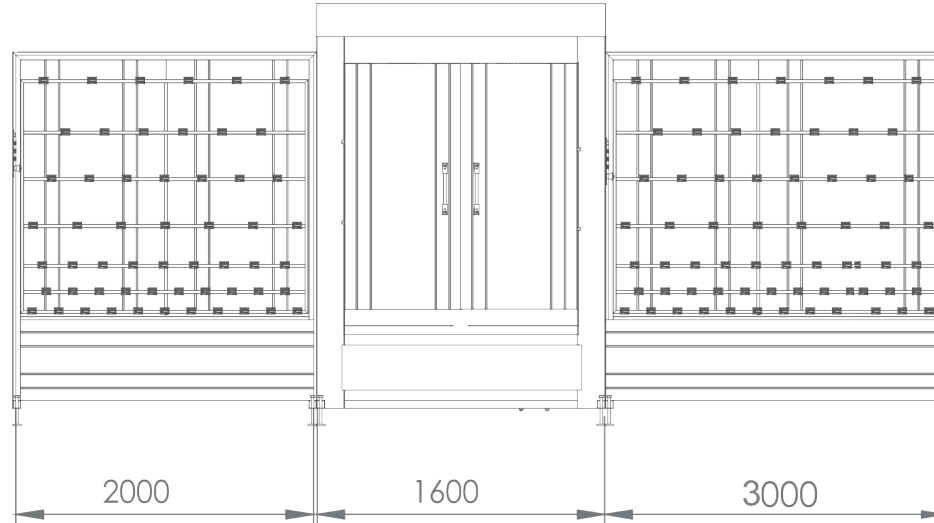



## Opsiyonlar

1200 Mm – 2500 Mm Arası Boyut İmalatı  
Komple Ana Gövde Krom Paslanmaz  
Giriş Çıkış Ölçüsü  
4 & 6 & 8 Fırça Sayısı  
Löwe Fırça  
Çalışma Yönü Seçebilme  
Fırçalar İçin Her Bir Ayrı Motor  
Fırçalar İçin Hız Kontrol Cihazı

## Options

*From 1200 Mm to 2500 Mm*  
*The Complete Main Body is Stainless Chrome*  
*Input Output Measure*  
*4 & 6 & 8 Number of Brushes*  
*Low-E Brush*  
*Ability to Choose the Working Direction*  
*Brushes For Each Individual Motor*  
*Speed Controller for Brushes*



## YATAY CAM YIKAMA MAKİNASI

### Özellikler

- Dijital Hız Ayarlı Cam Yürütme Sistemi
- Dijital Hız Ayarlı Kum Taşıyıcı Sistemi
- Konveyör Bant
- Radius Bombe Cam Kumlama
- 4 Adet Bor Karbü
- Çift Parçalı Otomatik Teflon Toz Filtre Temizleme Sistemi
- Hava ile Çalışma Sistemi
- Hava Vana Kontrolü

## HORIZONTAL GLASS WASHING MACHINE

### Specifications

- Digital Speed Adjustable Glass Execution System
- Digital Speed Adjustable Sand Carrier System
- Conveyor Belt
- Radius Glass Sandblasting
- 4 pcs Boron Carbide Gun
- Automatic Teflon Dust Filter Cleaning System with Double Pulse Valves
- Air-Operated System
- Air Valve Control

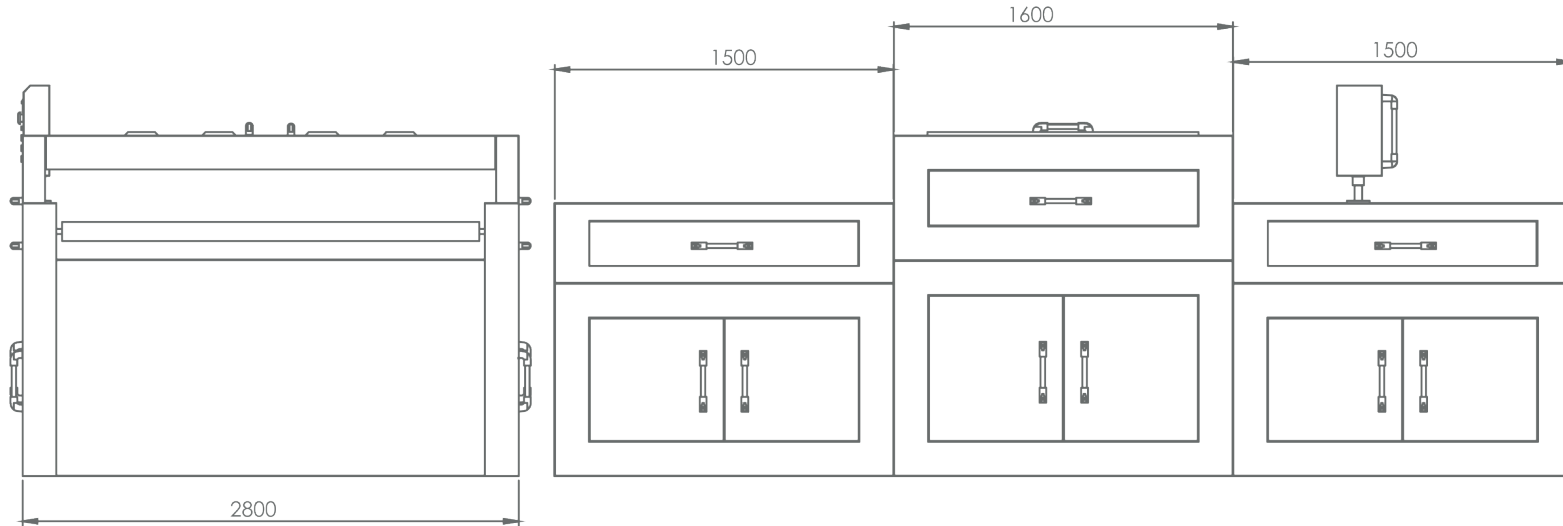

## Opsiyonlar

1000–2500 mm Arası Boyut İmalatı  
4&6&8 Borkarbür Nozul  
Giriş Çıkış Ölçüsü  
Servolu Hız Kontrol Cihazı  
Dokunmatik Ekran  
Otomatik Cam Ölçüsü Girme  
Emniyetli Otomatik Durma

## Options

*Manufacture of Sizes from 1000 mm to 2500 mm*  
*4&6&8 Boron Carbide Nozzle*  
*Input Output Measure*  
*Servo Speed Controller*  
*Touch Screen*  
*Entering an Automatic Glass Size*  
*Safe Automatic Stop*

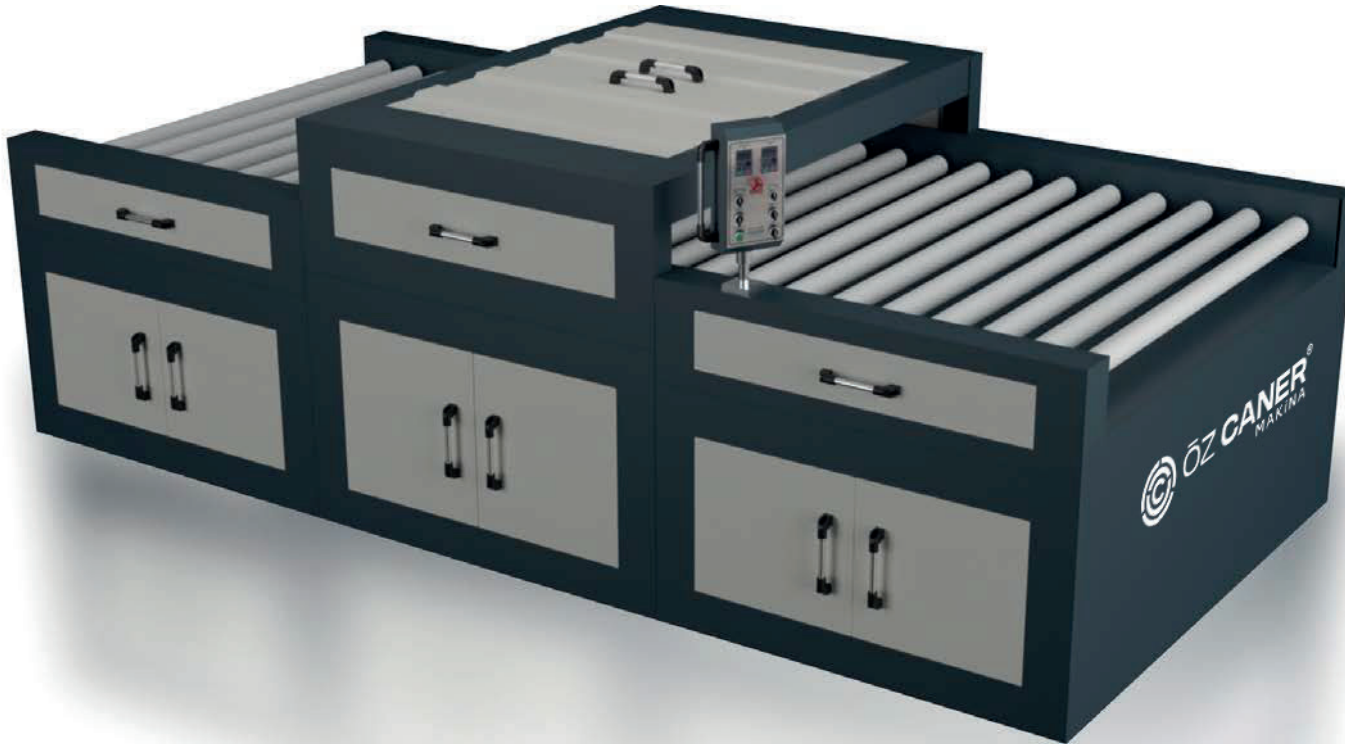

## DİKEY CAM KUMLAMA MAKİNASI

### Özellikler

- Dijital Hız Ayarlı Cam Yürütme Sistemi
- Dijital Hız Ayarlı Kum Taşıyıcı Sistemi
- Konveyör Bant
- Radius Bombe Cam Kuşlama
- 4 Adet Bor Karbür Tabanca
- Çift Parçalı Otomatik Teflon Toz Filtre Temizleme Sistemi
- Hava ile Çalışma Sistemi
- Hava Vana Kontrolü

## VERTICAL GLASS SANDBLASTING MACHINE

### Specifications

- Digital Speed Adjustable Glass Execution System
- Digital Speed Adjustable Sand Carrier System
- Conveyor Belt
- Radius Glass Sandblasting
- 4 pcs Boron Carbide Gun
- Automatic Teflon Dust Filter Cleaning System with Double Pulse Valves
- Air-Operated System
- Air Valve Control

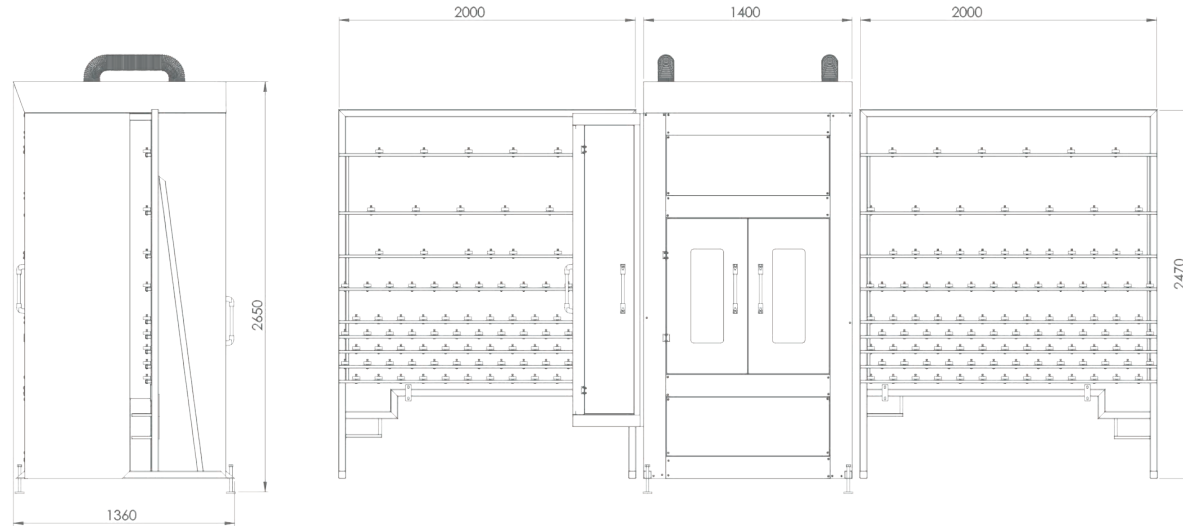

## Opsiyonlar

1000-2500 mm Arası Boyut İmalatı  
4&6&8 Borkarbür Nozul  
Giriş Çıkış Ölçüsü  
Servolu Hız Kontrol Cihazı  
Dokunmatik Ekran  
Otomatik Cam Ölçüsü Girme  
Emniyetli Otomatik Durma

## Options

*Manufacture of Sizes from 1000 mm to 2500 mm  
4&6&8 Boron Carbide Nozzle  
Input Output Measure  
Servo Speed Controller  
Touch Screen  
Entering an Automatic Glass Size  
Safe Automatic Stop*



## YATAY CAM KUMLAMA MAKİNASI

### Özellikler

- Dijital Hız Ayarlı Cam Yürütme Sistemi
- Dijital Hız Ayarlı Kum Taşıyıcı Sistemi
- Radius Bombe Cam Kuşlama
- 4 Adet Bor Karbür Tabanca
- Konveyör Merdane Sistemi
- Çift Yönlü Cam Giriş
- Çift Parçalı Otomatik Teflon Toz Filtre Temizleme Sistemi
- Tekerler Sayesinde Kolay Taşıma Özelliği
- Hava ile Çalışma Sistemi
- Hava Vana Kontrolü

## HORIZONTAL GLASS SANDBLASTING MACHINE

### Specifications

- Digital Speed Adjustable Glass Execution System
- Digital Speed Adjustable Sand Carrier System
- Radius Glass Sandblasting
- 4 pcs Boron Carbide Gun
- Conveyor Roller System
- Bidirectional Glass Entry
- Automatic Teflon Dust Filter Cleaning System with Double Pulse Valves
- Easy Handling Thanks to the Wheels
- Air-Operated System
- Air Valve Control

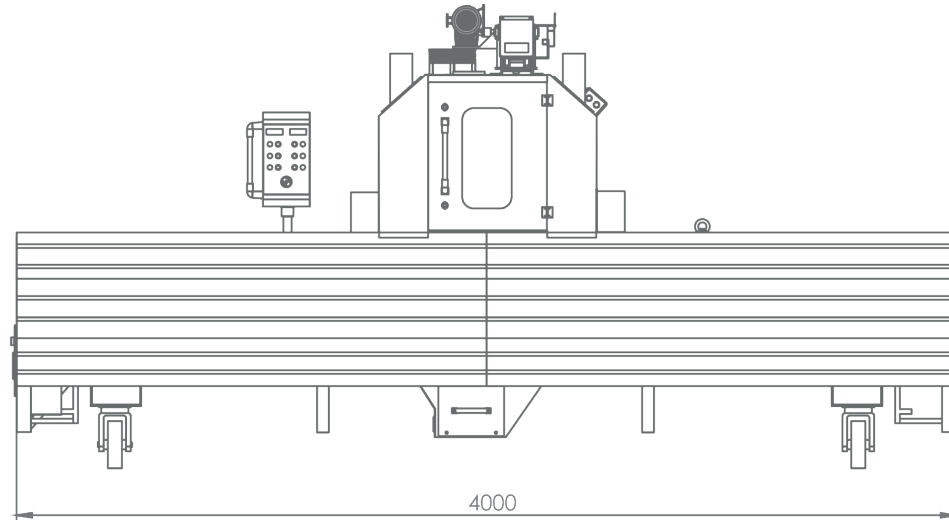
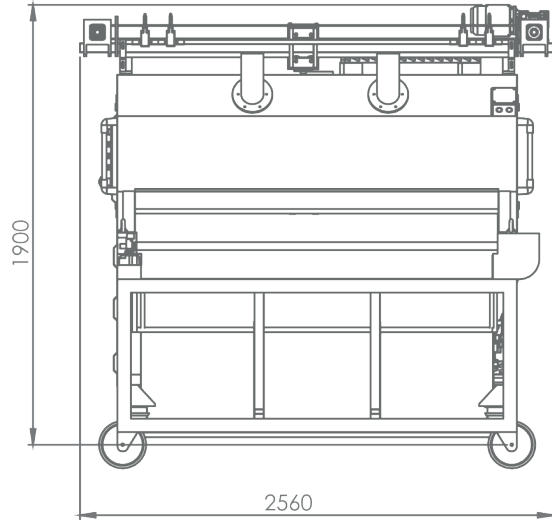

## Opsiyonlar

1000–2200 mm Arası Boyut İmalatı  
4&6&8 Borkarbür Nozul  
Giriş Çıkış Ölçüsü  
Servolu Hız Kontrol Cihazı  
Dokunmatik Ekran  
Otomatik Cam Ölçüsü Girme  
Emniyetli Otomatik Durma

## Options

*Manufacture of Sizes from 1000 mm to 2200 mm*  
*4&6&8 Boron Carbide Nozzle*  
*Input Output Measure*  
*Servo Speed Controller*  
*Touch Screen*  
*Entering an Automatic Glass Size*  
*Safe Automatic Stop*



## DİKEY RULO PRES MAKİNASI

### Özellikler

İkili Cam Presleme Özelliği  
Cam Ebat ve Kalınlığına Göre Pnomatik Hava Kontrollü Panel  
Pres Giriş Bölümünde Cam İçin Ayarlanabilir Birleştirme Tırnakları  
Pres Girişinde Çıta Ayar Mili

2000 mm Giriş Bölümü  
700 mm Pres Ana Gövde  
2000 mm Çıkış Bölümü

## VERTICAL ROLL PRESS MACHINE

### Specifications

*Dual Glass Pressing Feature*  
*Pneumatic Air Controlled Panel According to Glass Size and Thickness*  
*Adjustable Joining Tabs for Glass in the Press Inlet Section*  
*Slat Adjustment Shaft at the Press Inlet*

*2000 mm Inlet Section*  
*700 mm Press Main Body*  
*2000 mm Output Section*

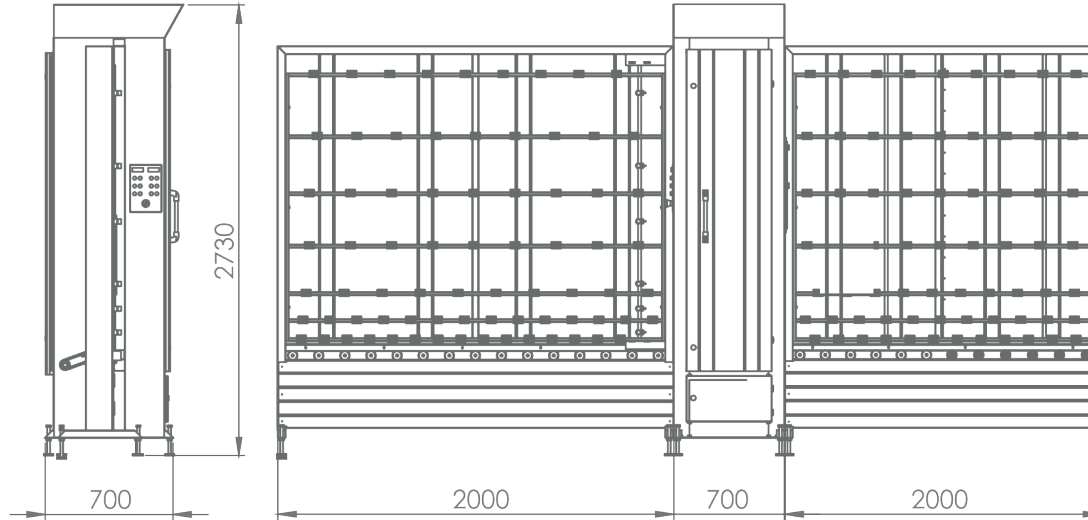



## Opsiyonlar

Silikon Merdane  
Giriş Çıkış Ölçüsü  
Plc Kontrol Ekran

## Options

*Silicone Roller Input  
Output Measurement  
Plc Control Display*



## ÖN DURULAMALI DİKEY CAM YIKAMA MAKİNASI

## PRE-RINSED VERTICAL GLASS WASHING MACHINE

### Özellikler

Ön Yıkama (Durulama)  
Ön Yıkama Jet Motor  
Yüksek Basıncılı Tazyikli Nozullar  
Alt Tava Paslanmaz  
Üst Tava Boyalı (Suya Karşı Dayanımlı Pütür Boya)  
Cam Yürütme Hız Ayarlı  
4 Fırça (Normal)  
Su Kazanı Paslanmaz Isıtıcı  
Su Sıcaklığı Dijital Gösterge Paneli  
Su Kazanında Tahliye Vana Sistem

2000 mm Giriş Bölümü  
1600 mm Ana Gövde  
3000 mm Çıkış Bölümü  
1 Adet 3000 D/D Fan Kurutma Sistem (Isıtıcı)  
3 - 8 mm Cama Kadar Yıkayabilme

### Specifications

Pre-Washing (Rinsing)  
Pre-Washing Jet Engine  
Nozzles with High Pressure  
The Bottom Pan is Stainless  
The Upper Pan is Painted (Water-Resistant Rough Paint)  
Cam Execution Speed is Adjusted  
4 Brushes (Normal)  
Water Boiler with Stainless Heater  
Water Temperature Digital Instrument Panel  
Water Boiler Drain Valve System

2000 mm Inlet Section  
1600 mm Main Body  
3000 mm Output Section  
1 pc 3000 Rpm Fan Drying System (with Heater)  
Ability to Wash Up to 3-8 mm Glass

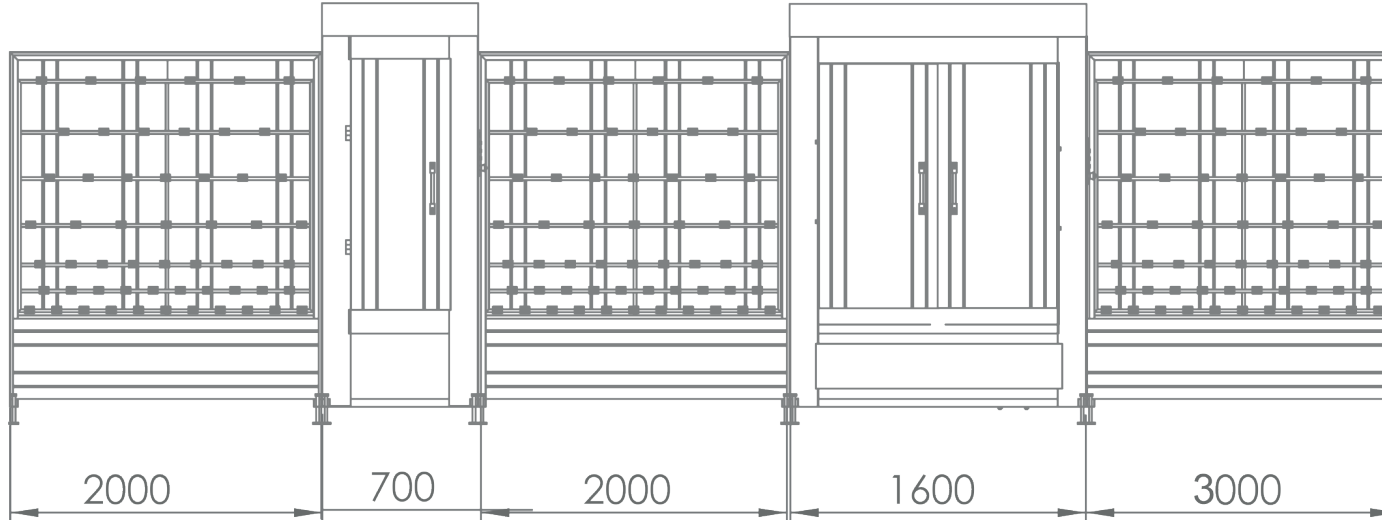

## Opsiyonlar

1200-2500 mm Arası Boyut İmalatı  
Komple Ana Gövde Krom Paslanmaz  
Giriş Çıkış Ölçüsü  
4&6&8 Fırça Sayısı  
Löwe Fırça  
Çalışma Yönü Seçebilme  
Fırçalar İçin Her Bir Ayrı Motor  
Fırçalar İçin Hız Kontrol Cihazı

## Options

*Options of Sizes from 1200 mm to 2500 mm  
The Complete Main Body is Chrome Stainless  
Input Output Measure  
4&6&8 Number of Brushes  
Low-E Brush  
Ability to Choose a Working Direction  
Brushes for Each Individual Motor  
Speed Controller for Brushes*



## FANLI CAM KESİM MASASI

### Özellikler

- 3000x2000 mm Ölçülerde
- Fan Sayesinde Camı Kolay Hareket Ettirme
- 3-12 mm Camı Hareket Ettirme
- Tekerlekler Sayesinde Kolay Taşıma Özelliği
- 3 Adet Cam Yükleme Tırnağı
- Pnomatik Hava Kontrolü

## GLASS CUTTING TABLE WITH FAN

### Specifications

- Measures 3000 x 2000 mm
- Easy Movement of the Glass Thanks to the Fan
- Moving 3-12 mm Glass
- Easy Handling Thanks to the Wheels
- 3 pcs Glass Loading Tabs
- Pneumatic Air Control

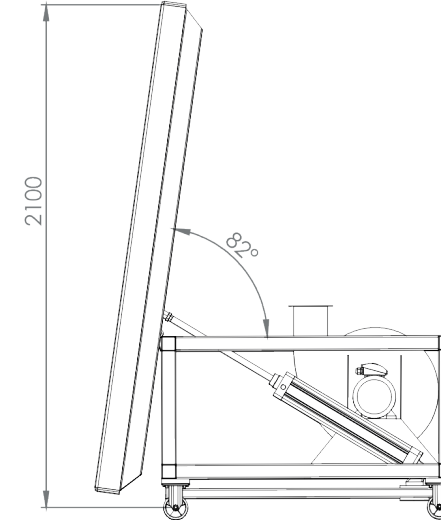
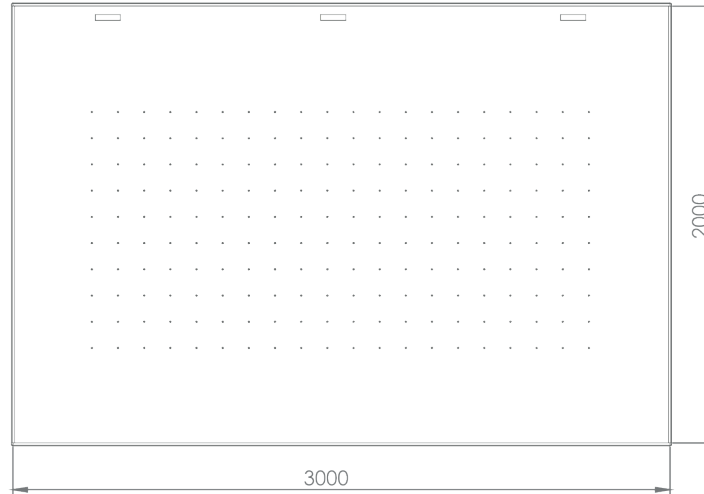

## Opsiyonlar

Masa Ebatı  
Enine Kırım Kolu  
T Kırım Kolu  
(+) Kırım Kolu  
Hidrolik Sistem  
Fan Klape Sistem

## Options

Table Size  
Transverse Crimean Branch  
T Crimean Branch  
(+) Crimean Branch  
Hydraulic System  
Fan Flap System



## KIRMA KOLLU FANLI CAM KESİM MASASI

### Özellikler

- 3000x2000 mm Ölçülerde
- Fan Sayesinde Camı Kolay Hareket Ettirme
- 3-12 mm Camı Hareket Ettirme
- Tekerlekler Sayesinde Kolay Taşıma Özelliği
- 3 Adet Cam Yükleme Tırnağı
- Pnomatik Hava Kontrolü

## GLASS CUTTING TABLE WITH CRUSHING ARMS FAN

### Specifications

- Measures 3000 x 2000 mm
- Easy Movement of the Glass Thanks to the Fan
- Moving 3-12 mm Glass
- Easy Handling Thanks to The Wheels
- 3 pcs Glass Loading Tabs
- Pneumatic Air Control

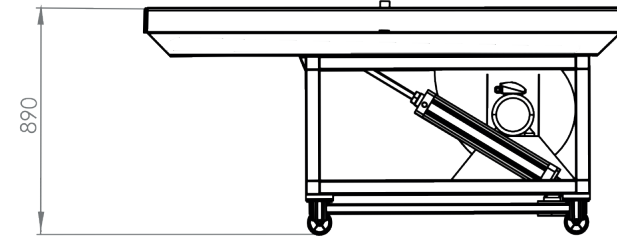
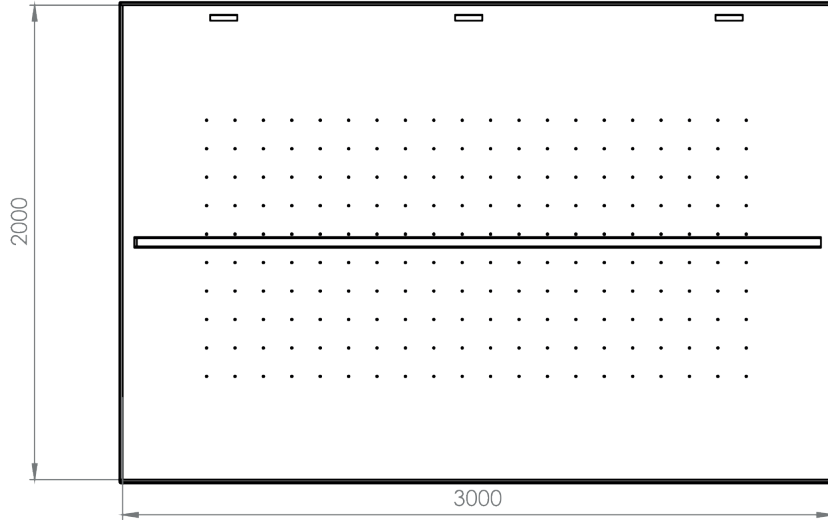

## Opsiyonlar

Masa Ebatı  
Enine Kırım Kolu  
T Kırım Kolu  
(+) Kırım Kolu  
Hidrolik Sistem  
Fan Klape Sistem

## Options

Table Size  
Transverse Crimean Branch  
T Crimean Branch  
(+) Crimean Branch  
Hydraulic System  
Fan Flap System



## JUMBO CAM KESİM MASASI

### Özellikler

- 3210x6000 mm Ölçülerde
- Fan Sayesinde Camı Kolay Hareket Ettirme
- 3-12 mm Camı Hareket Ettirme
- Tekerlekler Sayesinde Kolay Taşıma Özelliği
- 6 Adet Cam Yükleme Tırnağı
- Pnomatik Hava Kontrolü

## JUMBO GLASS CUTTING TABLE

### Specifications

- Measures 3210 x 6000 mm
- Easy Movement of the Glass Thanks to the Fan
- Moving 3-12 mm Glass
- Easy Handling Thanks to the Wheels
- 6 pcs Glass Loading Tabs
- Pneumatic Air Control

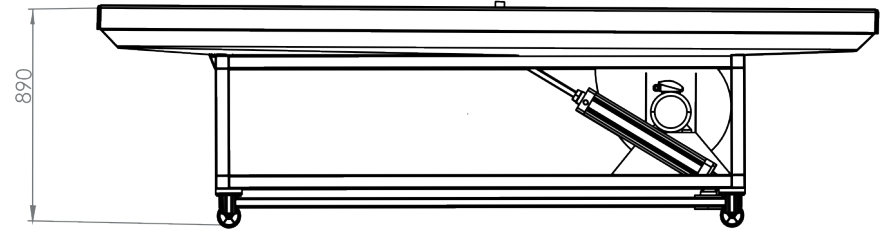
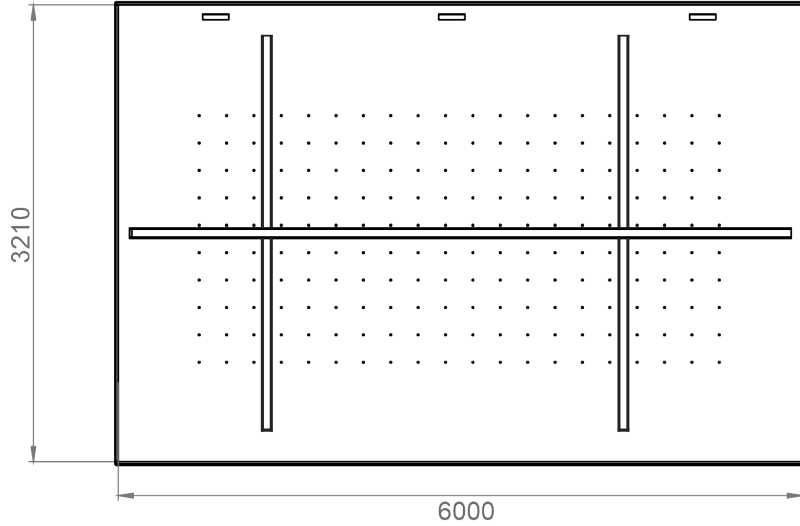



## Opsiyonlar

Masa Ebatı  
Enine Kırım Kolu  
T Kırım Kolu  
(+) Kırım Kolu  
Hidrolik Sistem  
Fan Klape Sistem

## Options

Table Size  
Transverse Crimean Branch  
T Crimean Branch  
(+) Crimean Branch  
Hydraulic System  
Fan Flap System



## CAM LAMİNE FIRIN HATTI

### Özellikler

- Pnömatik Merdane Kullanımı
- Kauçuk Merdaneler
- Yürütme Merdaneleri Cam Elyaf Kaplı
- Cam Yürütme Sistemi Hız Ayarlı
- Isı Gösterge ve Isı Ayarı Elektronik Kontrollü
- Baskı Merdane Aralığı 90 mm (Baskı Aralığı)

## LAMINATED GLASS FURNACE LINE

### Specifications

- Pneumatic Roller Control*
- Rubber Rollers*
- The Execution Rollers are Covered with Glass Fiber*
- The Cam Execution System is Speed-Adjustable*
- The Heat Indicator and the Heat Setting are Electronically Controlled*
- Pressing Roller Spacing 90 mm (Printing Space)*

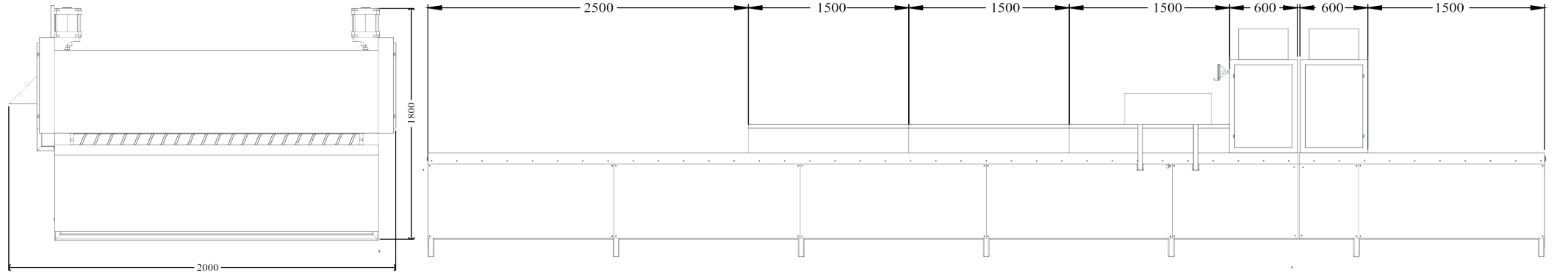

## Opsiyonlar

- 1200–2500 mm Arası Boyut İmalatı
- Giriş Çıkış Ölçüsü
- Çalışma Yönü Seçebilme
- Hidrolik Sistem
- Silikon Merdane
- Çift Merdane
- Fırın Kapaklarına Vinç Kaldırma Sistemi

## Options

- Options of Sizes from 1200 mm to 2500 mm
- Input Output Measure
- Ability to Choose a Working Direction
- Hydraulic System
- Silicone Roller
- Double Rollers
- Hoist Lifting System for Oven Covers



## CAM PARLATMA MAKİNASI

### Özellikler

- Konveyör Bant
- Bantlı Konveyör Dijital Hız Ayarlı
- Dijital Hız Ayarlı Cam Yürütme Sistemi
- Camı Gördüğünde Otomatik Fiskiye Sistemi
- Cama Göre Ayarlanabilir Sensörler
- Ağır Camı Taşıyabilen Konveyör Sistem
- Kurutma İçin Makinanın Çıkışında Üsten Üfleme Fan
- Makina Son Kısımında Stop Switch

## GLASS POLISHING MACHINE

### Specifications

- Conveyor Belt
- Belt Conveyor with Digital Speed Adjustment
- Digital Speed Adjustable Glass Execution System
- Automatic Sprinkler System When the Glass is Detected
- Adjustable Sensors for the Glass
- Conveyor System That Can Carry Heavy Glass
- A Fan Blown From the Top at the Outlet of the Machine for Drying
- Stop Switch at the Last Part of the Machine

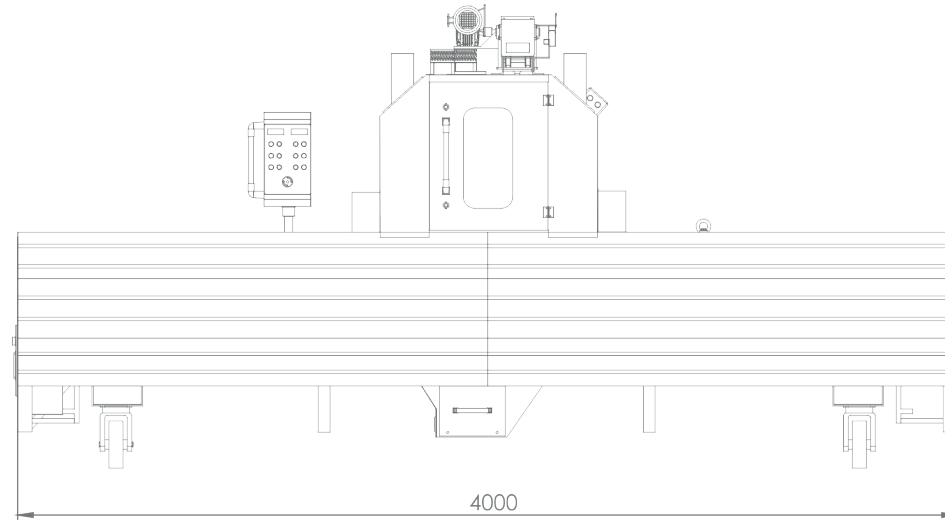
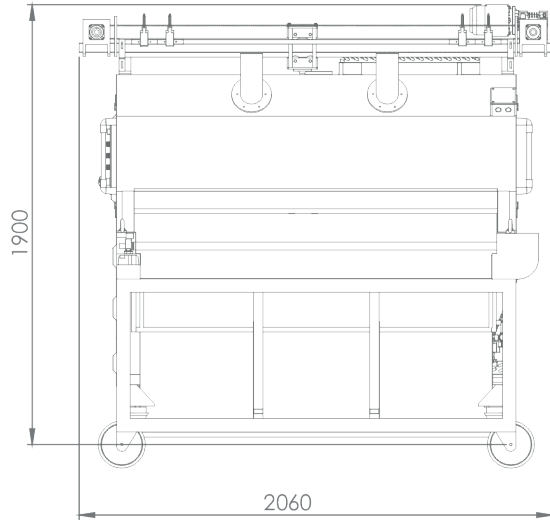

## Opsiyonlar

1000-2500 mm Arası Boyut İmalatı  
Giriş Çıkış Ölçüsü  
Servolu Hız Kontrol Cihazı  
Dokunmatik Ekran  
Otomatik Cam Ölçüsü Girme

## Options

*Size Decoupling from 1000 mm to 2500 mm*  
*Input Output Measure*  
*Servo Speed Controller*  
*Touch Screen*  
*Entering an Automatic Glass Size*



## BUTYL MAKİNASI

### Özellikler

- 7 Kg Depo Kapasitesi
- Yatay Piston Olup Kolay Butyl Deęiřtirme Özellięi
- Malzemenin Yapısına Baęlı Olarak alıřma Sıcaklıęını Ayarlama İmkanı
- ıta Üzerinde Butyl İncelik Kalınlık Ayarı
- Giriřte ıta Tutucu Teker
- Ayarlanabilir alıřma Basıncı (Sıcaklık ve Hidrolik)
- Manuel Ayarlanabilir Profil Aralıęı (6x20 mm)
- İla Bitti Kontrolü

## BUTYL MACHINE

### Specifications

- 7 Kg Storage Capacity
- Horizontal Piston and Easy Butly Replacement Feature
- The Ability of Adjusting the Operating Temperature Depending on the Structure of the Material
- Butly Fineness Thickness Adjustment on the Slat
- Slat Holder Wheels at the Entrance
- Adjustable Working Pressure
- Manual Adjustable Profile Range (6 x 20 mm)
- Substance Sufficiency Check

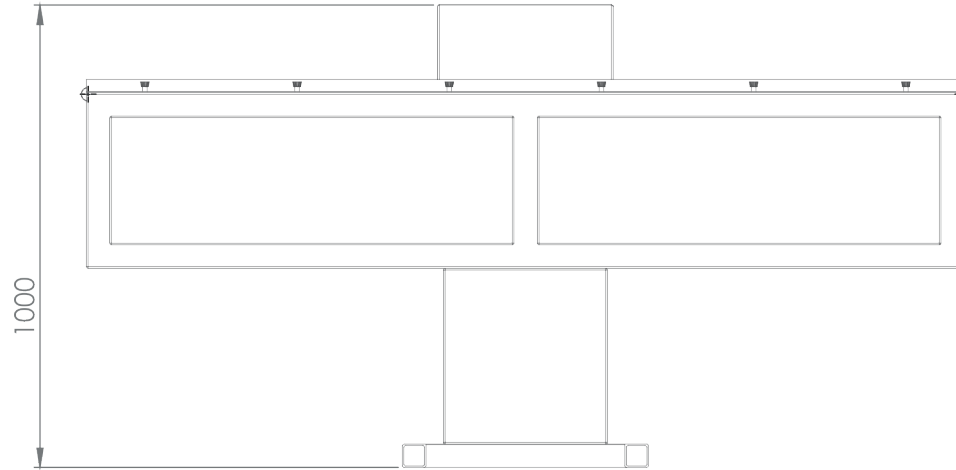

2760



## ÇİTA BÜKÜM MAKİNASI

### Özellikler

- Manuel Elle Büküm
- Aşınmaz Derlin Kalıplar
- Elle Çita Büküm
- Ayrı Ayrı Çita Bükme Kanalları
- Üsten Baskı Sıkıştırma

## SLAT TWISTING MACHINE

### Specifications

- Twisting the Manel by Hand
- Wear-Resistant Derlin Molds
- Twisting the Lath by Hand
- Individual Slat Bending Channe
- Lsoverorint Compression

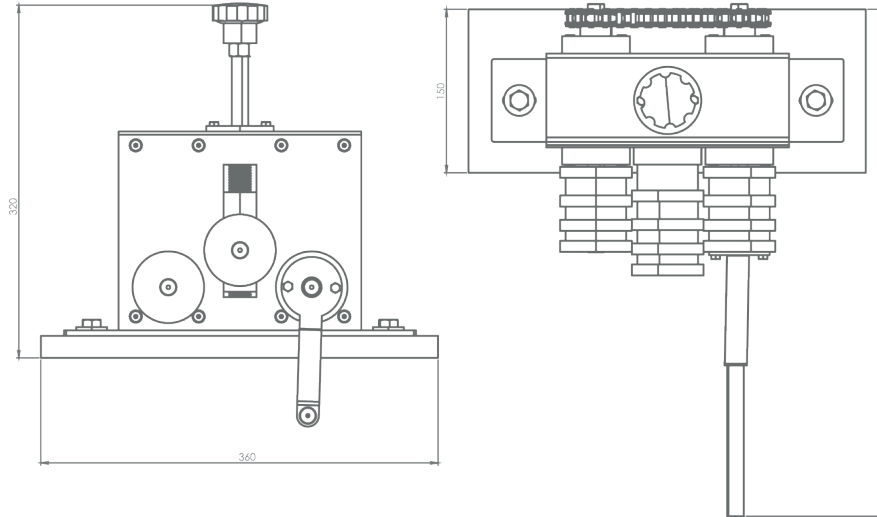





© OZ CANER  
MACHINA

## ÇİTA KESİM MAKİNASI

### Özellikler

- Pnomatik Pedallı Çita Kesim Özelliği
- Piston ile Testere Ayarı
- Manuel Metre ile Çita Ayarı
- Aynı Anda 1'den Fazla Profil Kesme Özelliği
- Farklı Ölçülerde Profil Stoklama Özelliği

## SLAT CUTTING MACHINE

### Specifications

- Pneumatic Pedal Slat Cutting Feature*
- Adjustment of the Saw with a Piston*
- Adjustment of the Lath with Manual Meter*
- More Than 1 Profile Cutting Feature at the Same Time*
- Different Sizes of Profile Stocking Feature*

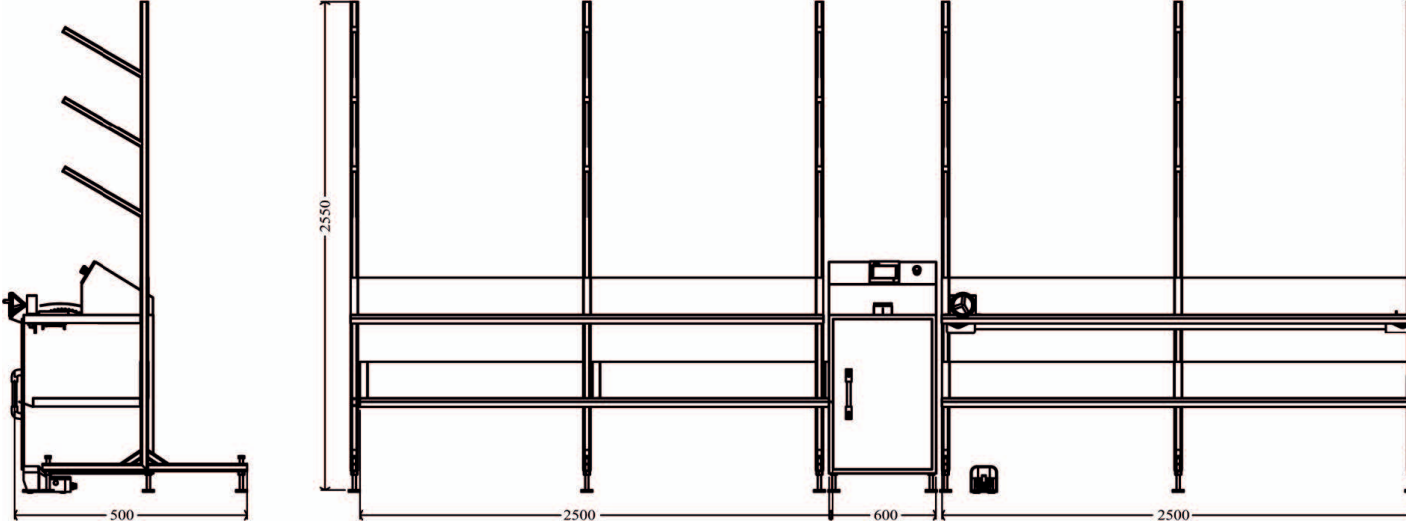



Manuel



## SİLKAJER DOLUM MAKİNASI

### Özellikler

- Elektrik Motoru ile Titreşim Sistemi
- 27 kg Malzeme Alan Depo Hacmi
- Depo İçinde Malzemenin Nem Almasını Engelleyen Termostat Kontrollü Elektrikli Isıtıcı
- İlaç Tahliye Vanası
- Her Çitayı Ayrı Ayrı Doldurma Delikleri
- Aynı Anda Farklı Ölçülerde Çitalara Dolum Yapabilme Özelliği

## SILICA FILLING MACHINE

### Specifications

- Vibration System with Electric Motor Warehouse Volume of 27 kg Material Area
- Thermostat Control Electric Heater System Which Prevents The Material from Getting Moisture Inside the Tank
- Separate Filling Holes for Each Cheeta
- The Ability to Fill Different Sizes of Slats at the Same Time

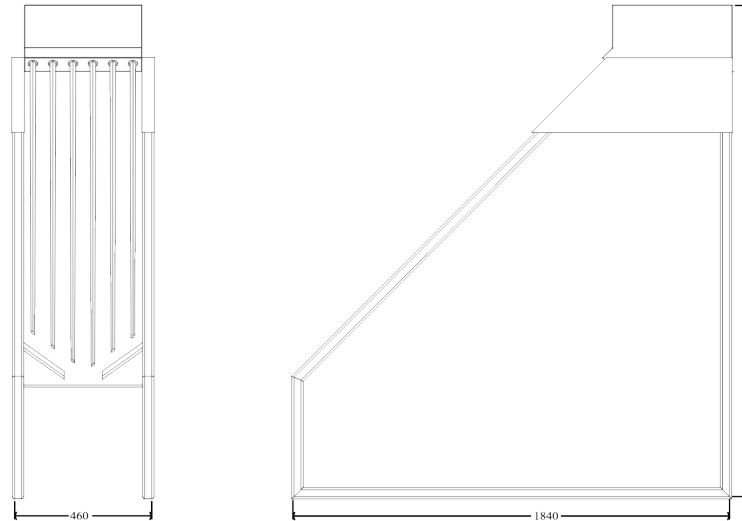



## ÇİFT VANTUZLU DÖNER SEHPA

### Özellikler

- Büyük Camlara Göre Genişletilebilir Tablo Ayarı
- 90° ve 360° Dönerli ve Vantuzlu
- Ayak Pedalı ile Kontrol Sistemi

## MANUAL SWIVEL STAND WITH DOUBLE SUCTION CUP

### Specifications

- Expandable Table Setting According to Large Glasses
- 90° and 360° Swivel and Suction Cups
- Control System with Foot Pedal

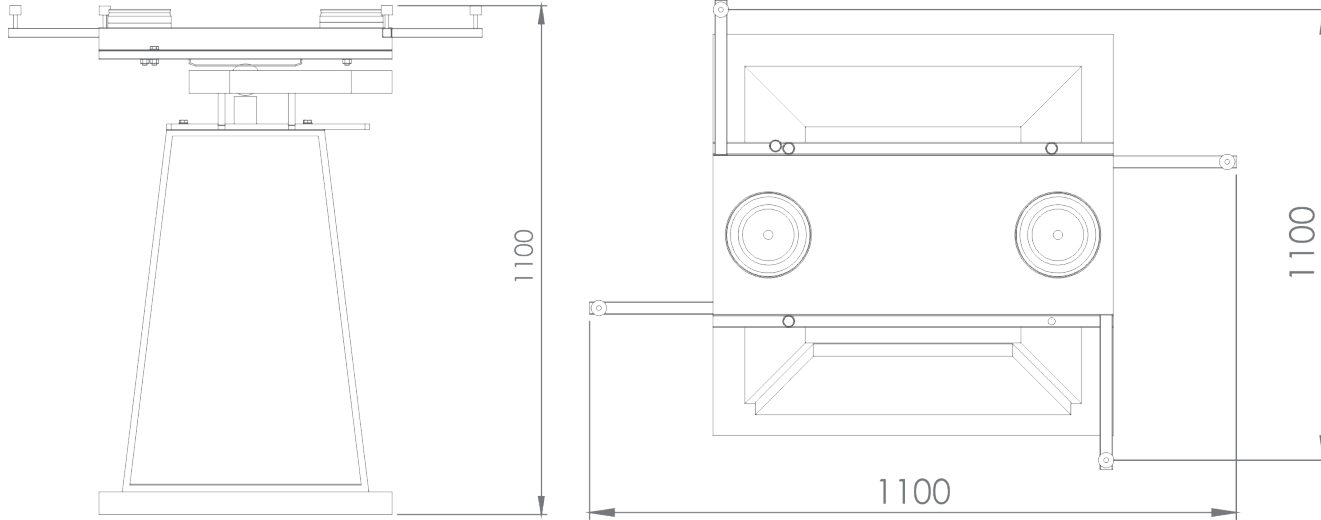



## TEK VANTUZLU DÖNER SEHPA

### Özellikler

- Büyük Camlara Göre Genişletilebilir Tablo Ayarı
- 90° ve 360° Dönerli ve Vantuzlu
- Ayak Pedalı ile Kontrol Sistemi

## MANUAL SWIVEL STAND WITH SINGLE SUCTION CUP

### Specifications

- Expandable Table Setting According to Large Glasses
- 90° and 360° Swivel and Suction Cups
- Control System with Foot Pedal

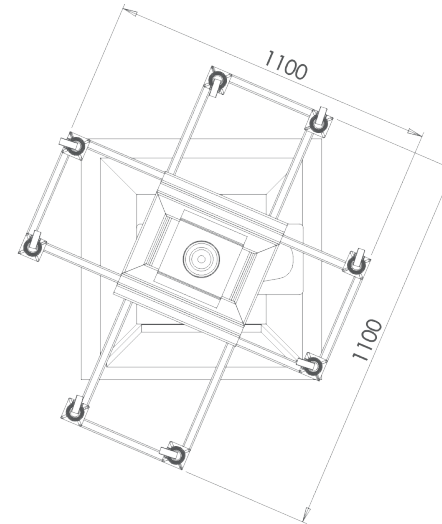
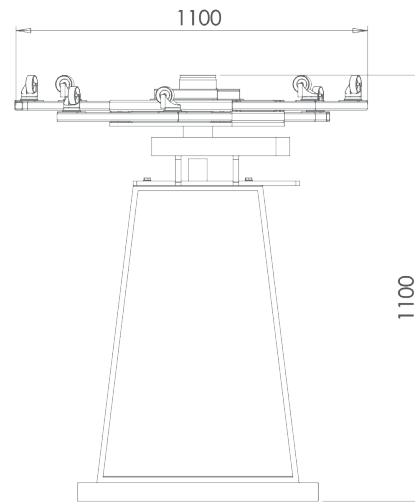





## RODAJ MAKİNASI

### Özellikler

- Su Pompası ile Taş Soğutma Sistemi
- Manuel Gönye ile Taş Yüksekliği Ayarı
- Manuel Gönye ile Rodaj Payı Ayarı
- Kolay Temizlenebilen Tekerlekler
- Kolay Hareket Eden Tekerlekler
- Kolay Taşıyabilme Özelliği
- Sağdan Yada Soldan Çalışabilme
- İstenilen Ölçüde Taşı Takmaya Uygun Kafa
- Açılı Taşlama
- Tekerlekli Sistem

## GRINDING MACHINE - WHEEL

### Specifications

- Stone Cooling System with Water Pump
- Stone Height Adjustment with Manual Mitre
- Adjustment of Rodage Allowance with Manual Mitre
- Easy-to-Clean Wheels
- Easy-Moving Wheels
- Easy to Carry Feature
- Ability to Work from the Right or Left
- Head Suitable for Mounting Stones of Desired Size
- Angle Grinder
- Wheeled System

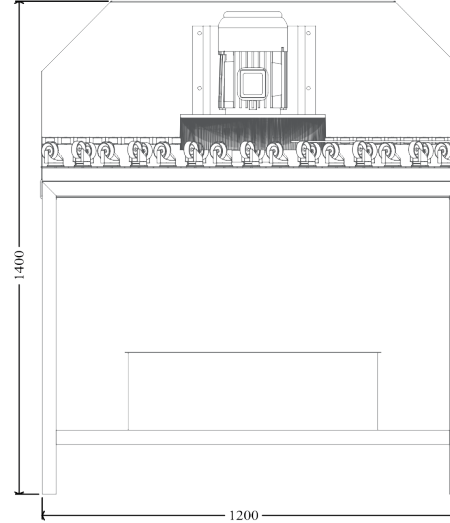
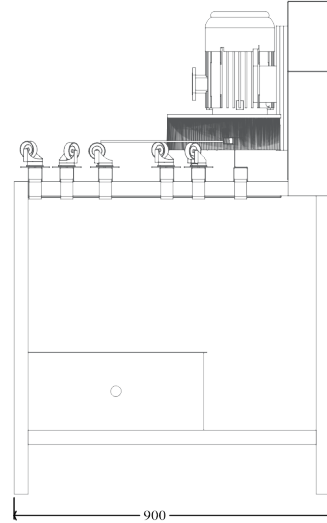



## RODAJ MAKİNASI (KIZAKLI)

### Özellikler

- Su Pompası ile Taş Soğutma Sistemi
- Manuel Gönye ile Taş Yüksekliği Ayarı
- Manuel Gönye ile Rodaj Payı Ayarı
- Kolay Temizlenebilen Tekerlekler
- Kolay Hareket Eden Tekerlekler
- Kolay Taşıyabilme Özelliği
- Sağdan Yada Soldan Çalışabilme
- İstenilen Ölçüde Taşı Takmaya Uygun Kafa
- Özel Kızak ve Açılı Taşlama
- Kızaklı Sistem

## GRINDING MACHINE - SLEDGE

### Specifications

- Stone Cooling System with Water Pump
- Stone Height Adjustment with Manual Mitre
- Adjustment of Rodage Allowance with Manual Mitre
- Easy-to-Clean Wheels
- Easy-Moving Wheels
- Easy to Carry Feature
- Ability to Work from the Right or Left
- Head Suitable for Mounting Stones of Desired Size
- Special Sled and Angle Grinder
- Sliding System

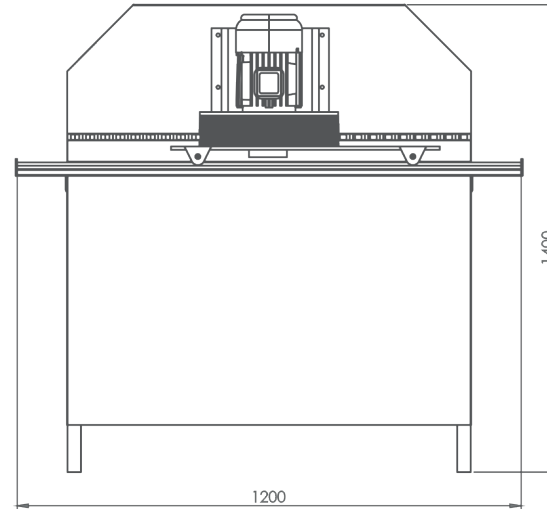
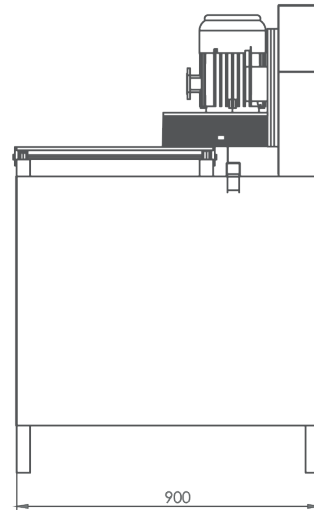

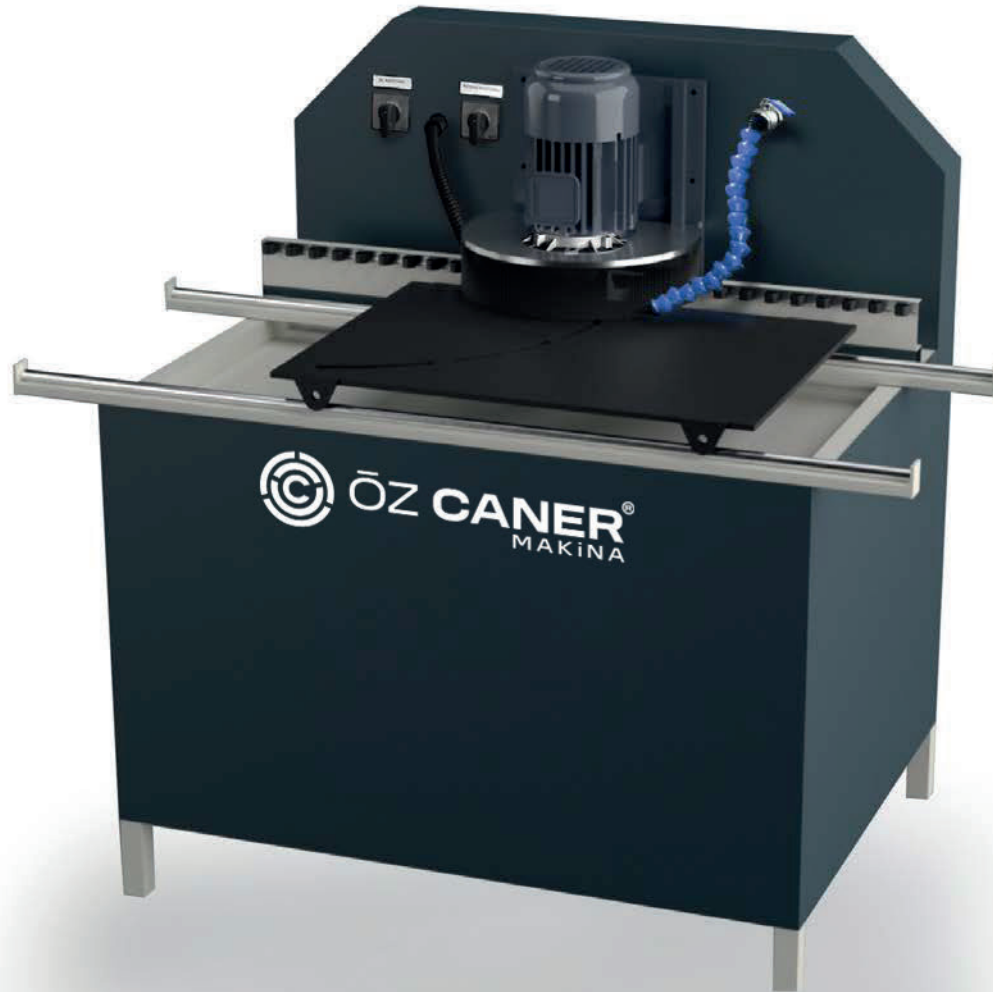

## MOTORLU PROFİL BÜKÜM MAKİNASI

### Özellikler

- Değişik Ölçülerde Profil Bükme
- Değişik Açılarda Profil Bükme
- Derlin Kalıplar

## PROFILE TWISTING MACHINE - MOTOR

### Specifications

- Bending Profiles of Different Sizes
- Bending the Profile at Different Angles
- Compiled Templates

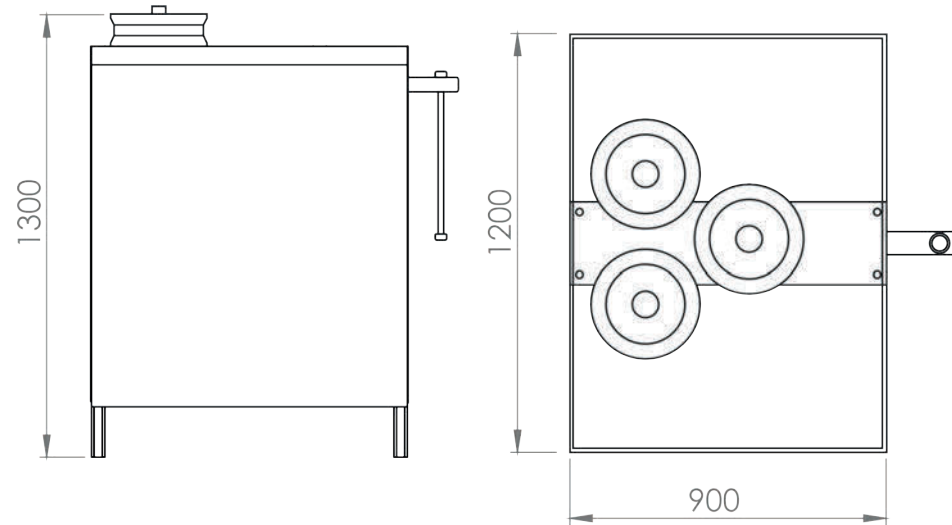



## PİSTONLU PROFİL BÜKÜM MAKİNASI

### Özellikler

- Değişik Ölçülerde Profil Bükme
- Değişik Açılarda Profil Bükme
- Derlin Kalıplar
- MDF Lam Kalıplar (Pistonlu)

## PROFILE TWISTING MACHINE - PECIPROCATING

### Specifications

- Bending Profiles of Different Sizes*
- Bending the Profile at Different Angles*
- Compiled Templates*
- Mdf Lam Moulds (Reciprocating)*

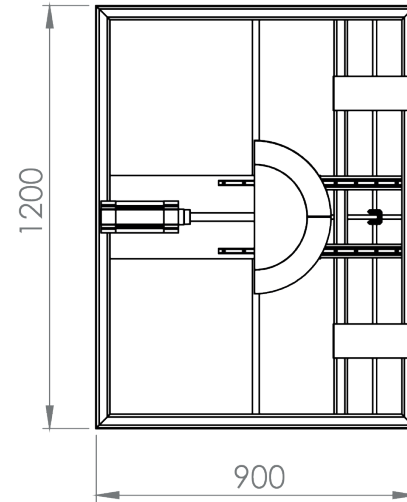
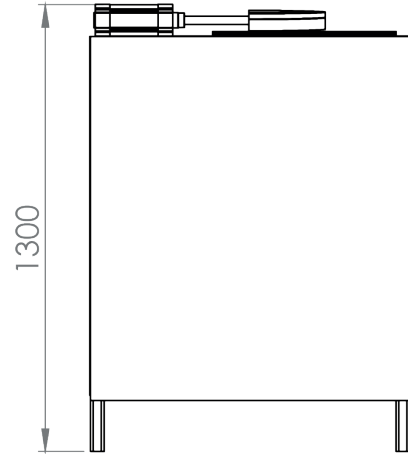





## PLEKSİ KESİM MASASI

### Özellikler

Pnomatik (Havalı Pistonlu) Cam Sıkıştırma  
Elle Yürüyen Motor Sistemi  
Manuel Mt.

## PLEXIGLASS CUTTING MACHINE

### Specifications

*Pneumatic (Air Piston) Glass Compression  
Manual Walking Motor System  
Manual Mt.*

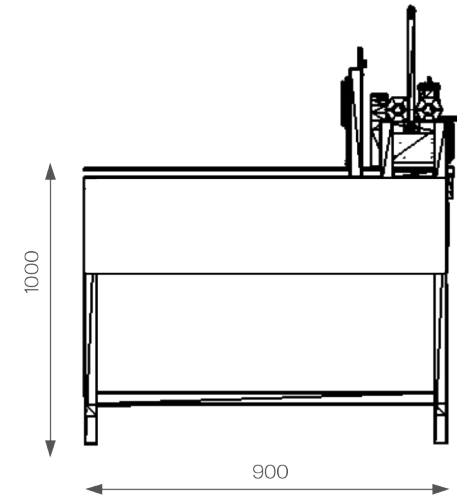
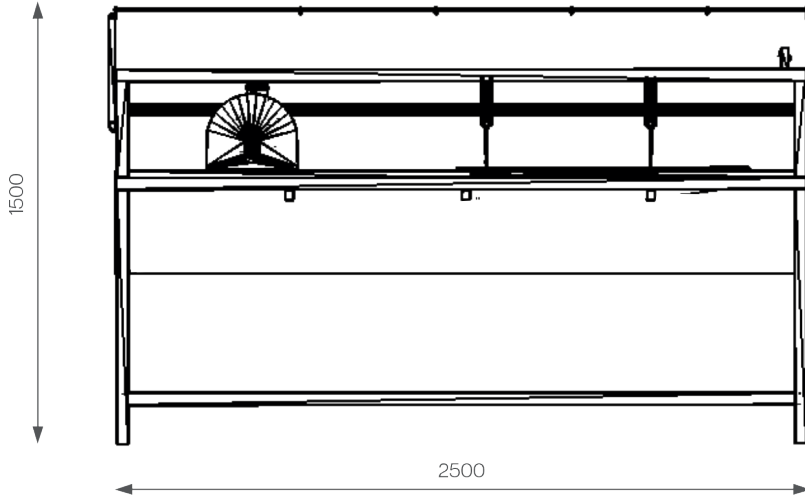



## PLEKSİ BÜKÜM MASASI

### Özellikler

- Pnomatik Olarak Bombeli Pleksi Bükme Sistemi
- Termostatlı Su Isıtıcısı (2 Adet)
- Dijital Su Göstergesi
- Su Bitiminde Otomatik Durma
- Aynı Anda Çoklu Büküm Sistemi
- Paslanmaz Su Kazanı

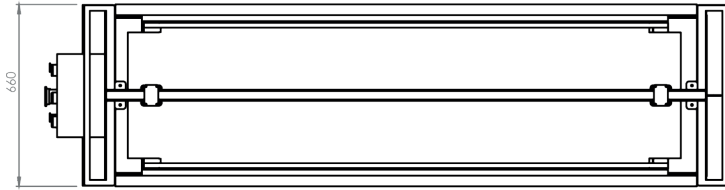

## PLEXIGLASS TWISTING MACHINE

### Specifications

- Pneumatically Cambered Plexiglass Bending System*
- Water Heater with Thermostat (2 Pcs)*
- Digital Water Indicator*
- Automatic Stop at the End of the Water*
- Multi-Twist System at the Same Time*
- Stainless Water Boiler*

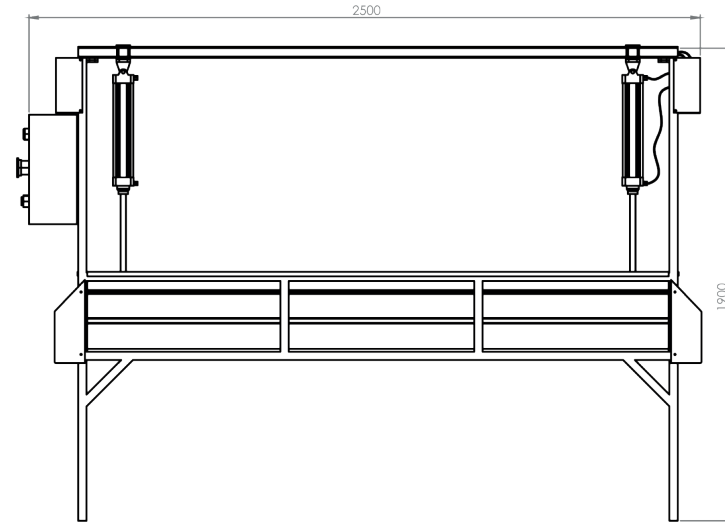





www.ozcaner.net

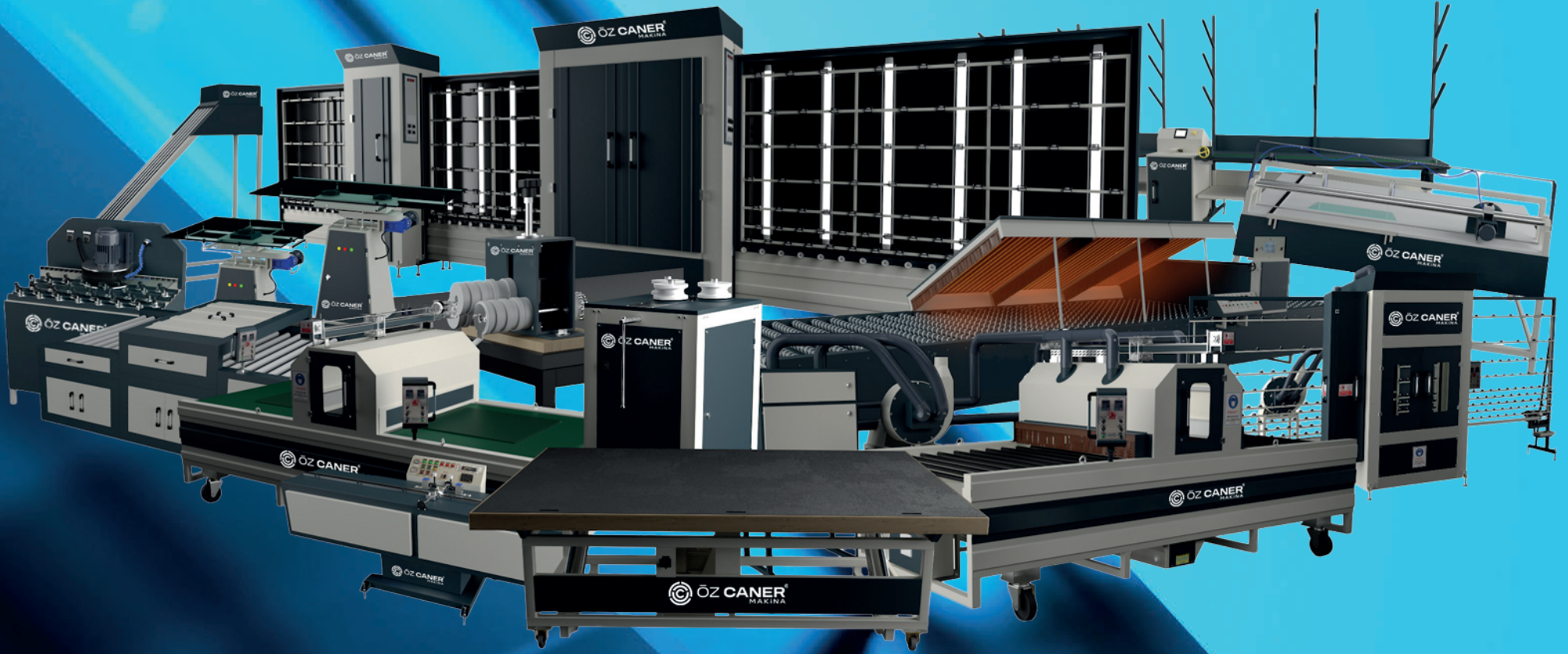

Organize Sanayi Bölgesi 1. Gelişme Bölgesi  
2007. Cadde No : 14 Odunpazarı - ESKİŞEHİR / TÜRKİYE

+ 90 222 228 03 45

+ 90 222 228 25 25

